

被扶養者の範囲

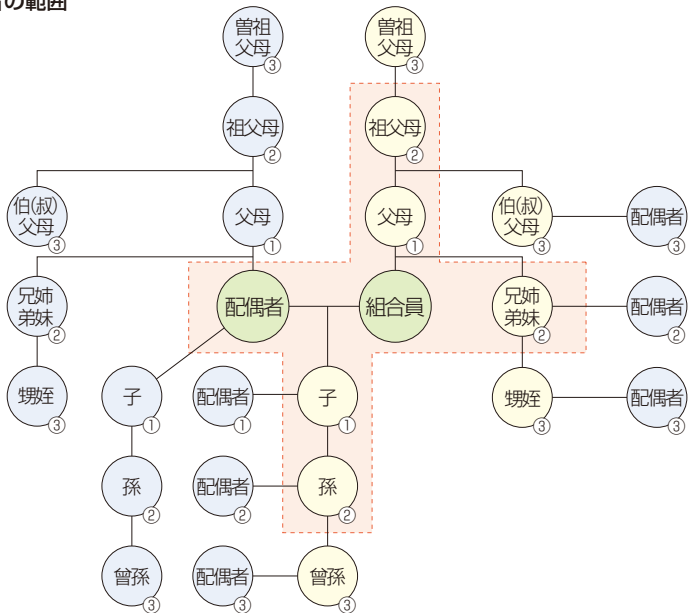

※○は血族を、○は姻族を、①～③は親等を表し、また で囲んだ親族以外は、組合員と同一世帯に属していることが必要です。